

Montagevoorschrift Rolmaster Rolhor type Super / type Argus®

Lees eerst dit voorschrift geheel door.

Monteren:

- Zorg ervoor dat de palletjes van de onderlatstoppen, die in de geleiders geplaatst zijn, aan de voorkant zitten. (foto 1)
- Plaats de bak op de geleiders. (foto 2)
- Schroef de rolhor op het kozijn met bijgeleverde parkers.
- Bij plaatsing in de dag zijdelings vastschroeven. (foto 3)
- Druk de afwerkdopjes op de gaten. (foto 4)
- Als de bak aan de bovenkant niet geheel opgesloten zit, kan de blokkeersteun gebruikt worden. (foto 5)
- Indien de rolhor onvoldoende veerspanning heeft, dient u aan de linkerkant de geleider los te schroeven waarna het zijkapje naar buiten getrokken kan worden. Span nu de veer aan door naar u toe te trekken. (foto 6)
- Plaats nu de geleiders en schuif de kapschotten in de geleiders.
- Zet de geleiders haaks en draai alle bouten vast.



1



2

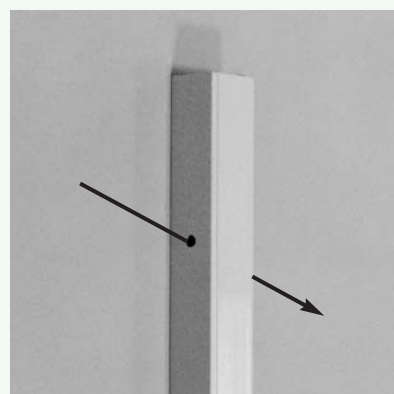

3

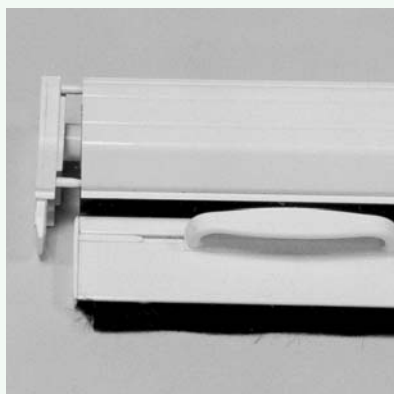

6



5

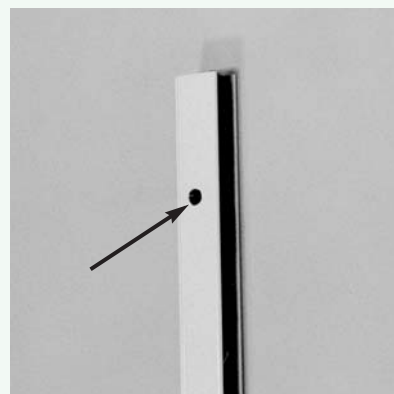

4

Montagehandleiding Plisséhordeur

Lees eerst dit voorschrift geheel door.

Zorg ervoor dat de ondergeleider volledig vlak kan komen te liggen. Voor afwateringsdorpels zijn hoekprofielen los verkrijgbaar. Op de dag montage is mogelijk door rondom hoekprofielen (los verkrijgbaar) te plaatsen en zo een in de dag situatie te creëren. Er is plakborstel verkrijgbaar om aan de zijkant van de treklijst te plakken om op de dag te laten sluiten.

Ontvet de montage oppervlakken

Zaag de bovengeleider op de breedtemaat -5mm en plaats de kunststof afdekkapjes op de bovengeleider.

Monteer de bovengeleider. (tek. 1)

Zaag de ondergeleider op de breedtemaat -5mm en plak deze op de grond. (tek. 2)

Plak de cassette tegen het kozijn. De sticker UPSIDE geeft de bovenzijde aan. (tek. 3)

Verwijder de cassette weer door aan de onder of bovenzijde los te trekken. Zo blijven de montageclips op het kozijn geplakt. Schroef de montageclips vast. (tek. 4)

Klik de cassette weer aan de montageclips en plak de sluitclip op de treklijst.

De sluitclip voorkomt het opendrukken van de cassette door het gaas. (tek. 5)

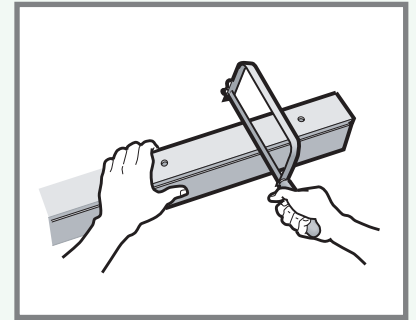

1

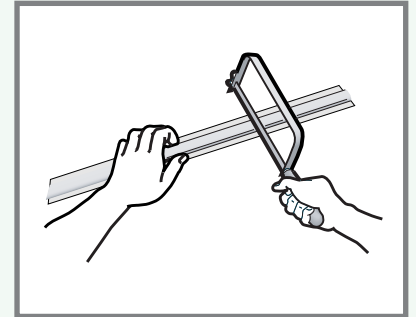

2

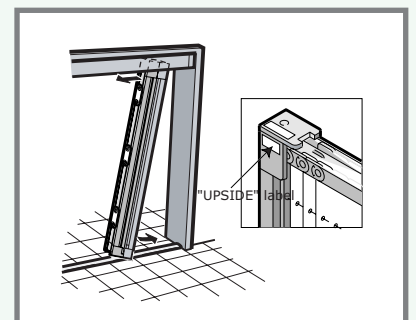

3

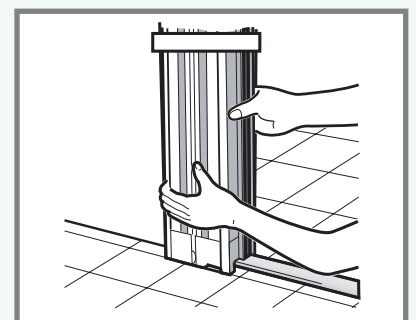

4

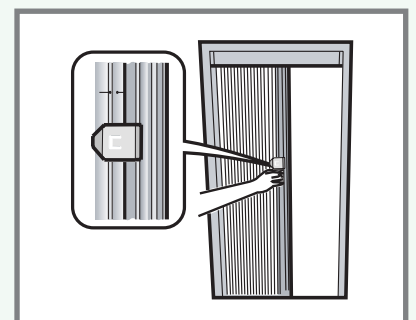

5

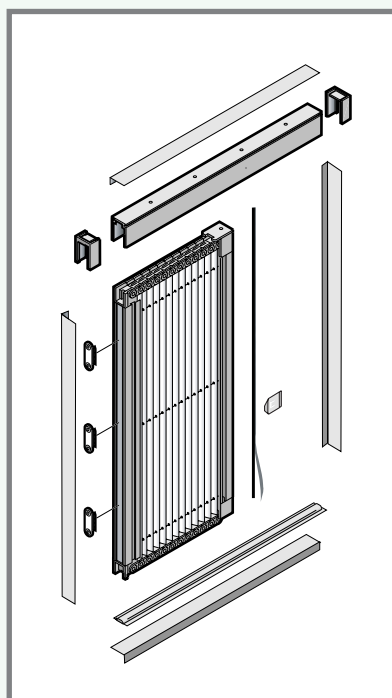
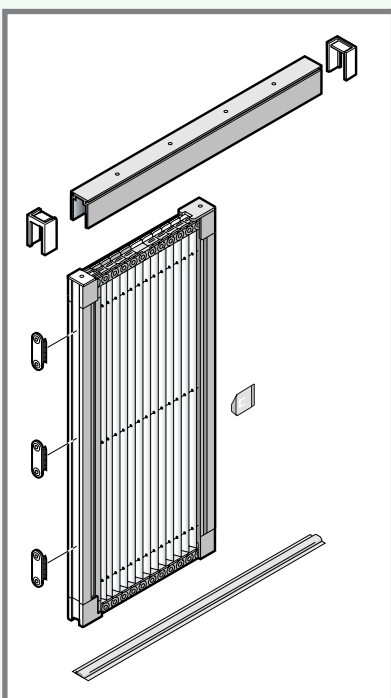

Nastellen van de Plisséhordeur

Lees eerst dit voorschrift geheel door.

types X en Z (96 cm breed)

de nastelschroeven

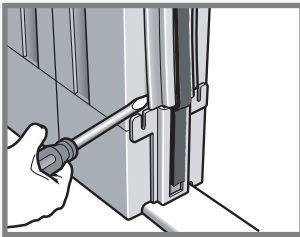

Voor het nastellen van de koordspanning bij **types X en Z (96 cm breed)** hoeft u het borstel- drager profiel niet te verwijderen. Voor het nastellen van de haaksheid van de treklijst is dit wel nodig.

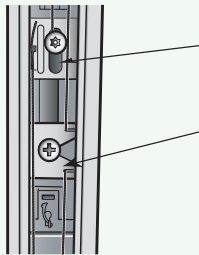

Koord einde (rood):
niet nastelbaar

Stelschroef (wit):
voor het nastellen van de
haaksheid van de treklijst

types A t/m V (130 cm breed)

de nastelschroeven

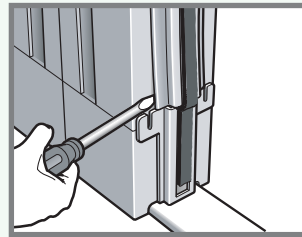

De nastelschroeven vindt u bij de **types A t/m V (130 cm breed)** achter het borsteldrager profiel. Dit profiel kunt u met een schroevendraaier uit de treklijst klikken.

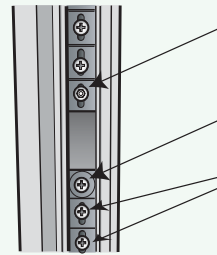

Koord einde (rood):
niet nastelbaar

Stelschroef (wit):
voor het nastellen van de
haaksheid van de treklijst

nastellen haaksheid treklijst

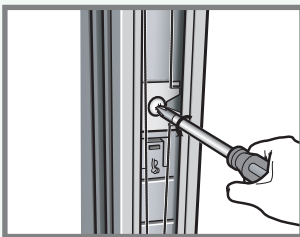

Draai de nastelschroef in de witte houder losser (niet helemaal, anders valt de moer aan de schroef eraf).

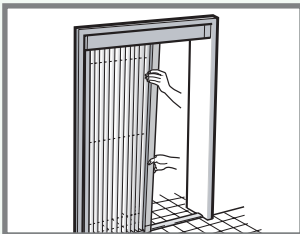

Zet de treklijst in de gewenste hoek en zet de nastelschroef weer vast.

nastellen haaksheid treklijst

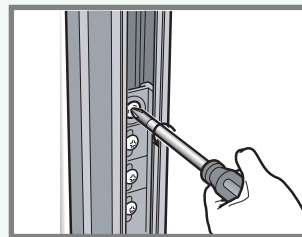

Draai de nastelschroef in de witte houder losser (niet helemaal, anders valt de moer aan de schroef eraf).



Zet de treklijst in de gewenste hoek en zet de nastelschroef weer vast.

nastellen koordspanning

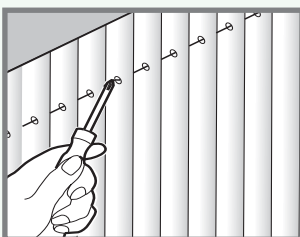

Koordspanning controleren:
Te slappe koordspanning: de hordeur loopt erg licht en de treklijst valt iets terug.
Te strakke koordspanning: de hordeur loopt erg zwaar

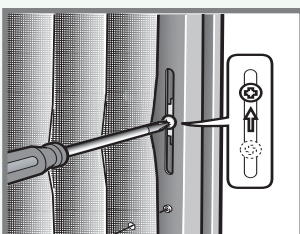

Schroef de stelschroef achter het gaas aan de kozijnkant wat losser (niet helemaal losdraaien!) en verschuif de schroef om de koordspanning aan te passen. Meestal is het voldoende alleen het bovenste koord na te stellen.

nastellen koordspanning

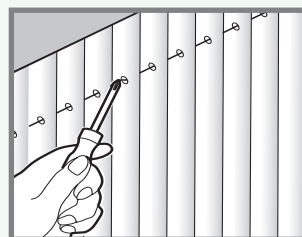

Koordspanning controleren:
Te slappe koordspanning: de hordeur loopt erg licht en de treklijst valt iets terug.
Te strakke koordspanning: de hordeur loopt erg zwaar

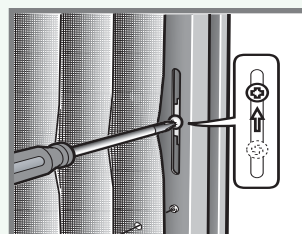

Schroef de stelschroef achter het gaas aan de kozijnkant wat losser (niet helemaal losdraaien!) en verschuif de schroef om de koordspanning aan te passen. Meestal is het voldoende alleen het bovenste koord na te stellen.

Onderhoud van uw Plisséhordeur

Lees eerst dit voorschrift geheel door.

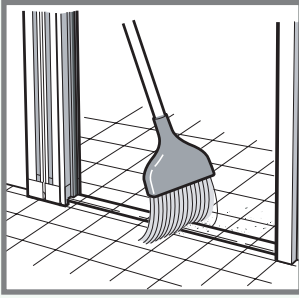

Houd de geleiders schoon. Smeer de ketting nooit met olie of vetten. Dit zal alleen maar vuil aantrekken. Voor smering uitsluitend siliconenspray gebruiken.

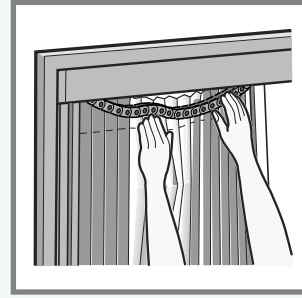

De ketting kunt u gewoon terug plaatsen als deze uit de bovengeleider is gevallen, doordat bijvoorbeeld iemand tegen het gaas is gelopen. Daarna eenmaal openen en sluiten om het gaas te herstellen. Controleer op schade.

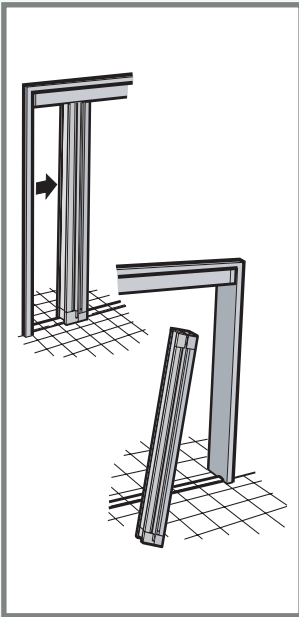

De plisséhordeur kunt u uitnemen om te reinigen of op te bergen. Let erop dat bij het terugplaatsen de sticker UPSIDE aan de bovenzijde zit.

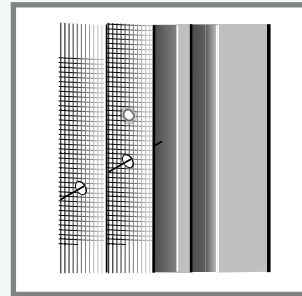

Let op scherpe of gloeiende objecten (sigaretten) bij het gaas. Het gaas is niet te vervangen. Een gat of snee kan gerepareerd worden met naald en draad.

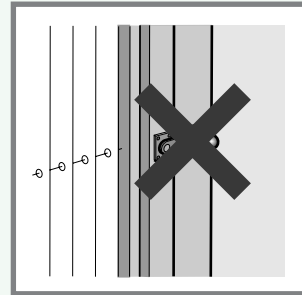

In de cassette mag noot geschroefd of geboord worden. Bijvoorbeeld handgrepen of sloten die geplaatst worden op de deur (ook al worden deze niet geschroefd maar geplakt) kunnen ervoor zorgen dat uw plisséhordeur niet meer naar behoren functioneert. De garantie vervalt in dergelijke gevallen.

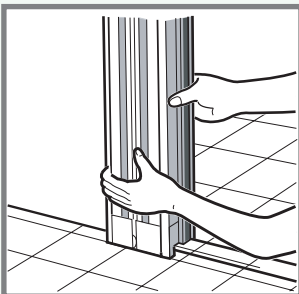

Verwijder de cassette door aan de onder- of bovenzijde los te trekken.

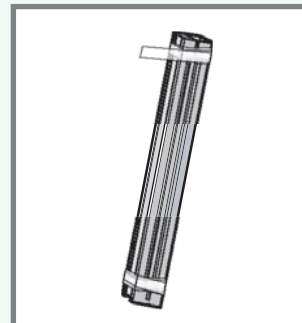

Na verloop van tijd kan het gaas de cassette enigszins openduwen. Gebruik van de sluitclip voorkomt dit. Als dit toch gebeurt, kunt u de cassette uit het kozijn halen en aan beide uiteinden inwikkelen met tape of wikkelfolie (let erop dat u de borstel niet plet). Laat de plisséhordeur zo 1 of 2 dagen liggen. Daarna blijft het gaas weer beter in de vouw.

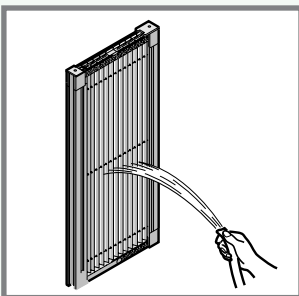

Als het gaas erg vervuild is, kunt u de plisséhordeur schoonmaken met water en voorzichtig afborstelen met een zachte borstel. U kunt ook een stofzuiger op laag vermogen met borstelmondstuk gebruiken om het gaas droog te reinigen.

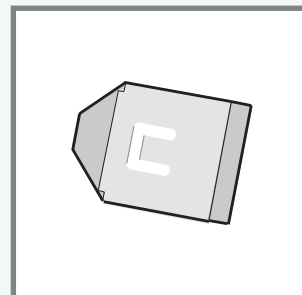

Gebruik de sluitclip als de deur niet in gebruik is om de cassette gesloten te houden. Dit voorkomt heet ontvouwen van het gaas.

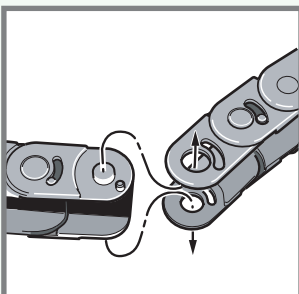

De schakels van de ketting zijn eenvoudig weer aan elkaar te klikken als er tegenaan is gelopen. Zorg ervoor dat de schakels in de juiste richting op dezelfde plaats worden teruggezet. Controleer ook op schade in dat geval.

Montagevoorschrift Plisséhor

Lees eerst dit voorschrift geheel door.

Belangrijk: Op de plaats van het handvat wordt de Plisséhor gesloten gehouden d.m.v. krimpfolie, verwijder deze pas op het laatst.

De Plisséhor functioneert met een veersysteem.

Om de Plisséhor te kunnen verpakken zijn de veren van spanning af.

Deze veren dienen na montage weer op spanning gezet te worden.

De geleiders zijn voorzien van labels met voorzijde boven.

Op de rechtergeleiders ziet u tevens het Plissélogo.

Werkwijze

Haal de Plissé uit de verpakking en laat alleen het krimpfolie in het midden om de Plisséhor zitten. **zie afbeelding A**

Plaats de geleiders in de dag en monteer deze met de bijgeleverde schroeven in de voorgeboorde gaatjes. (Bij montage op de dag zet u de geleiders met dubbelzijdig tape vastzetten, zorg dat de ondergrond schoon en vetvrij is). **zie afbeelding B**

Houdt de geleider met het Plissé logo aan de rechterkant en zorg ervoor dat de oranje labels naar u toe gericht zijn. Zorg ervoor dat de Plisséhor recht tussen de geleiders zit en klem deze tijdelijk vast met de bijgeleverde kartonnen plaatjes. **zie afbeelding C**

Plaatsing bak zijkant/onderkant

Deze handleiding is op basis van verticale plaatsing. Indien u de bak aan de zijkant of onder plaatst dient u te spiegelen (De stickertjes met boven gelden dan niet meer).

Als de bak aan de zijkant geplaatst wordt in plaats van aan de bovenkant. Dient u ervoor te zorgen dat de oranje labels aan de kant van de bak geplaatst worden en dient u later het Plissé logo juist de plakken.

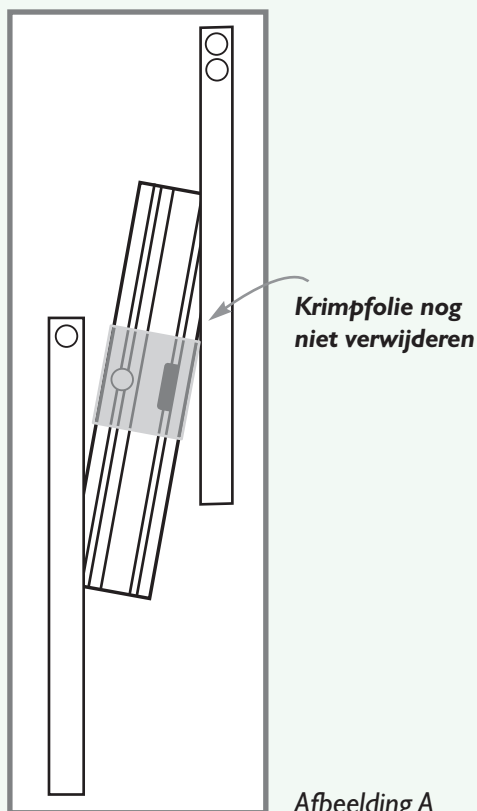

Voorgeboorde gaatjes

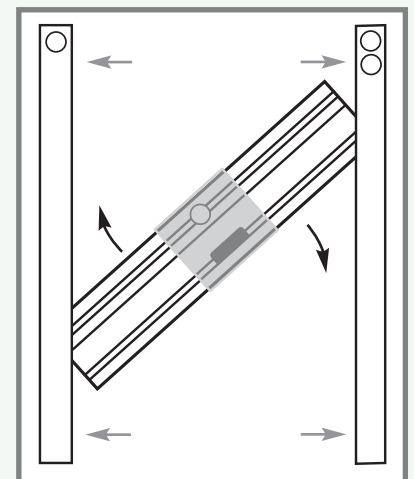

Afbeelding B

Kartonnen plaatjes tussen de Plisséhor en geleiders plaatsen

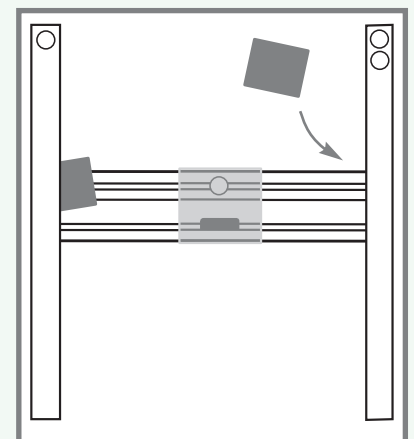

Afbeelding C

Controleer of de draden niet in elkaar gedraaid zitten en netjes door de geleiders lopen. Controleer dit zowel aan de bovenzijde als onderzijde, links en rechts.

afbeelding D

Breng het zwarte blokje waaraan zich de veer bevindt omhoog **afbeelding E** en zet de veer onder lichte spanning.

Draai de inbusboutjes aan met de bijgeleverde sleutel.

Doe dit losjes, anders ontstaat aan de buitenkant v/d geleiders een beschadiging.

Doe dit eerst aan de rechterzijde en daarna aan de linkerzijde. Geef ongeveer evenveel spanning.

Controleer de hor op een juiste werking

Nu kunt u de folie en de kartonnen plaatjes verwijderen en de Plisséhor zal op dit punt blijven staan. Schuif nu de bovenbak omhoog. De bovenbak kunt u vastzetten met de 2 bijgeleverde clips, maar dit is niet noodzakelijk. Indien de hor correct functioneerd kunt u de overtollige uiteinden bij de veer inkorten.

Onvoldoende spanning op de draden

Indien de onderlat niet blijft staan, of te soepel naar beneden valt kunt u de spanning iets verhogen (=blokjes omhoog)

Treklijst is scheef ten opzichte van de bak.

Verhoog aan de zijde waar het minste gaas zichtbaar is de veerspanning (=blokje omhoog) verminder aan de andere zijde de veerspanning (=blokje naar beneden)

Indien bovenstaande niet toereikend is, dient u de bak en treklijst in de middenpostie te zetten en te fixeren met de kartonnen plaatjes. Zorg dat de Plisséhor recht tussen de geleiders staat en compleet gesloten is. Draai de inbusboutjes aan beide zijden los zodat de veer volledig ontspannen wordt. Maak aan beide zijden de knopjes bij de onderzijde van de veer los. **afbeelding F**

Neem beide uiteinden tussen duim en wijsvinger en laat de draad tussen uw vingers glijden zodat de draden strak komen te staan. Denk er om dat het strak trekken effect heeft op zowel de linker als rechterkant. Indien alle draden strak staan kunt u links en rechts de dubbele knoop leggen. Hou de draden bijeen tijdens het leggen van de knoop zodat deze niet onderling verschuiven en trek de knoop goed aan.

Nu kunt u weer spanning aanbrengen door de blokjes omhoog te schuiven zoals eerder beschreven.

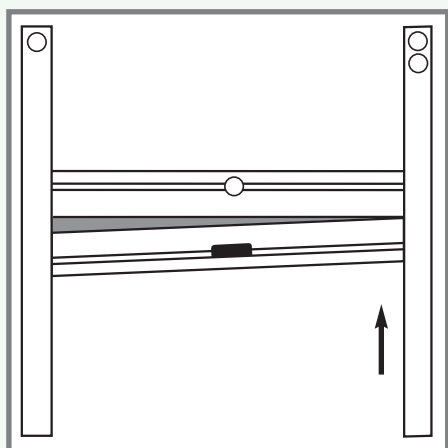

Verhoog aan deze kant de spanning door het zwarte blokje omhoog te brengen

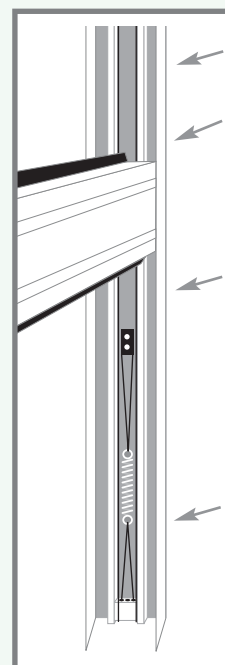

Afbeelding D

Met het zwarte blokje zet u de veer op spanning

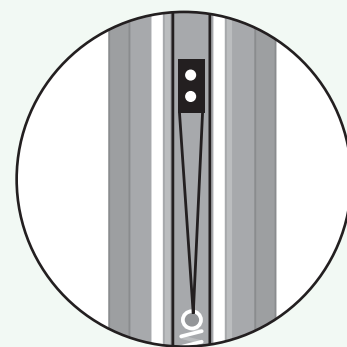

Afbeelding E

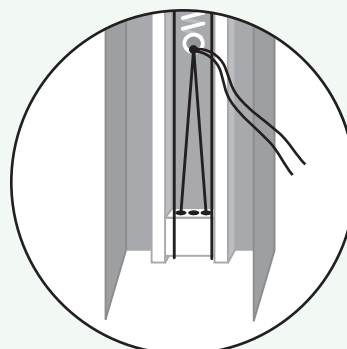

Afbeelding F